

"FAHRGESTELL / CHASSIS 125 '84 MX - MXC"

FAHRGESTELL
Chassis

125 '84

GS

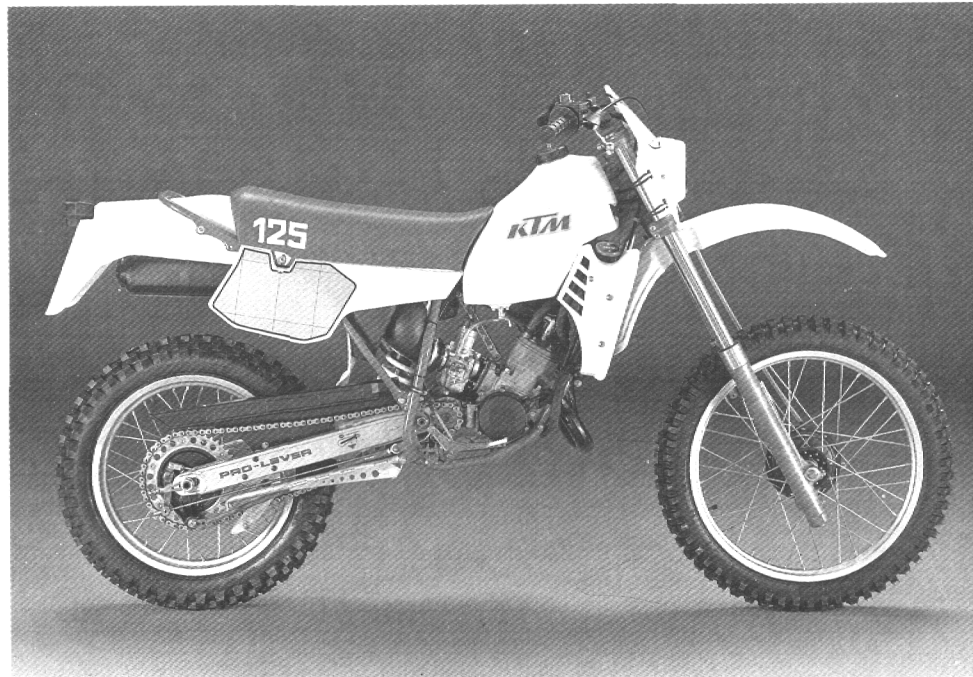

Art. Nr. 202.26
4.84



TELEGABEL / TELESCOPIC FRONT FORK / FORCELLA ANTERIORE / FOURCHE AVANT LENKER, LENKERARMATUREN / HANDLEBAR, CONTROLS / MANUBRIO, LEVE / GUIDON, LEVIER _____	3
RAHMEN / FRAME / TELAIO / CADRE _____	4
SCHWINGARM / SWINGARM / FORCELLONE / BRAS OSCILLANT _____	5
FEDERBEIN / SHOCK ABSORBER / AMMORTIZZATORE / AMORTISSEUR AUSPUFFANLAGE / EXHAUST SYSTEM / TUBO SCARICO / ECHAPPEMENT _____	6
FILTERKASTEN / AIRFILTER / CASSETTA DEL FILTRO / FILTRE A AIR TANK, SITZBANK / GASTANK, SEAT / SERBATOIO, SELLA / RESERVOIR, SELLE _____	7
SCHUTZBLECHE / FENDERS / PARAFANGHI / GARDE BOUE _____	8
VORDERRAD / FRONT WHEEL / RUOTA ANTERIORE / ROUE AVANT HINTERRAD / REAR WHEEL / RUOTA POSTERIORE / ROUE ARRIERE _____	9
ELEKTRISCHE ANLAGE / ELECTRICAL EQUIPMENT / EQUIPAGGIAMENTO ELETTRICO / BLOC ELECTRIQUE _____	10...15



BILD NR. Ill. No. Fig.	TEILE NR. Part No. Ricambi-N. Fig.	BEZEICHNUNG Description Descrizione Denomination	STK. Qty. Qtà. Qtè.
2	0912 080603	INNENSECHSKANTSCHRAUBE M 8x60 DIN 912 Allen head screw / Vite / Vis	MX,MXC 4 GS 2
	0912 080703	INNENSECHSKANTSCHRAUBE M 8x70 DIN 912 Allen head screw / Vite / Vis	GS 2
113	505023 BE	DISTANZSTÜCK / Spacer Sotto cavaletto / Entretoise	MX,MXC,GS 2
092	543.01.092.000	TACHOWELLENFÜHRUNG / Cable guide Guido cavo / Cable guide	GS 1
93	0912 050203	INNENSECHSKANTSCHRAUBE M 5x20 DIN 912 Allen head screw / Vite / Vis	GS 2
94	0021 050003	SCHEIBE A 5 DIN 9021 / Washer Rondella / Rondelle	GS 2
95	0985 050003	SS-MUTTER M 5 DIN 985 / Self locking nut Dado / Erou	GS 2



BILD NR. Ill. No. Fig.	TEILE NR. Part No. Ricambi-N. Fig.	BEZEICHNUNG Description Descrizione Denomination	STK. Qty. Qtà. Qtè.
91	542.02.091.000	GASSEILZUG / Throttle cable Cavo acceleratore / Cable de gaz	1
159	520.02.059.000	LUFTREGULIERHEBEL KPL./ Choke lever assy. cpl. Leva aria cpl. / Levier d'air cpl.	1
195	540.02.095.000	LUFTREGULIERSEILZUG / Choke cable Cavo aria / Cable d'air	1
125	120.12.025.100	RÖCKBLICKSPIEGEL / Mirror Specchio retrovisivo / Retroviseur	1

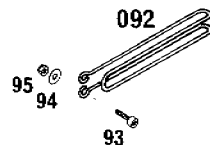
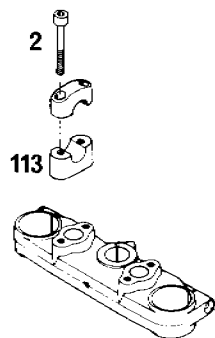

BILD NR. Ill. No. Fig.	TEILE NR. Part No. Ricambi-N. Réf.	BEZEICHNUNG Description Descrizione Dénomination	STK. Qty. Qtà. Qtè.
1	501.03.101.000	HAUPTRAHMEN / Main frame Telaio / Cadre	1
2	501.03.102.000	RAHMEN AUSLEGER / Sub frame Retrotelaio / Partie arriere du cadre	1
3	501.03.003.000	FUSSRASTENTRÄGER LINKS / Foot ped bracket L/S Porta pedana sx. / Support de repose-pied gauche	nB
-	501.03.004.000	FUSSRASTENTRÄGER RECHTS / Foot ped bracket R/S Porta pedana dx. / Support de repose-pied droit	nB
7	440.03.007.000	STEUERKOPFSCHLOSS KPL. / Steering head lock cpl. Bloccasterzo / Antivoi de direction cpl.	nB
11	543.12.011.000	HALTEBÜGEL / Hand grip Maniglia / Pignone de maintien	1
21	100.03.021.000	FEDER / Spring Molla / Ressort	2
22	501.03.022.000	MITTELSTÄNDER l=420 mm / Center stand Cavaletto centrale / Bequille central	1
23	543.03.124.000	LAGERBOCHSE $\phi 10,8 \times 6,5 \times 21$ / Bushing Boccola / Bague	2
24	543.03.024.000	LAGERBOCHSE PVC $\phi 14,1 \times 11 \times 21$ / Bushing Boccola / Bague	2
50	150.03.050.000	FUSSRASTE HINTEN / Rear foot ped Pedana posteriore / Repose-pied arriere	nB
050	0931 070353	SECHSKANTSCHRAUBE M 7x35 DIN 931 Hexagon head bolt / Vite / Vis	nB
051	0985 070003	SS-MUTTER M 7 DIN 985 / Self locking nut Dado / Ecrou	nB
52	0931 060853	SECHSKANTSCHRAUBE M 6x85 DIN 931 Hexagon head bolt / Vite / Vis	1
53	0931 060353	SECHSKANTSCHRAUBE M 6x35 DIN 931 Hexagon head bolt / Vite / Vis	1
78	501.03.178.000	BREMSZUGANKER / Brake anchor rod Asta fermo mozzo / Barre d'ancrage frein arriere	1
080	550.03.080.000	PFROPFEN / Plug Coperchio / Couvercle	nB
95	0021 060003	SCHEIBE A 6 DIN 9021 / Washer Rondella / Rondelle	2
96	0985 060003	SS-MUTTER M 6 DIN 985 / Self locking nut Dado / Ecrou	2

nB = NACH BEDARF / as required / a richiesta / selon besoin

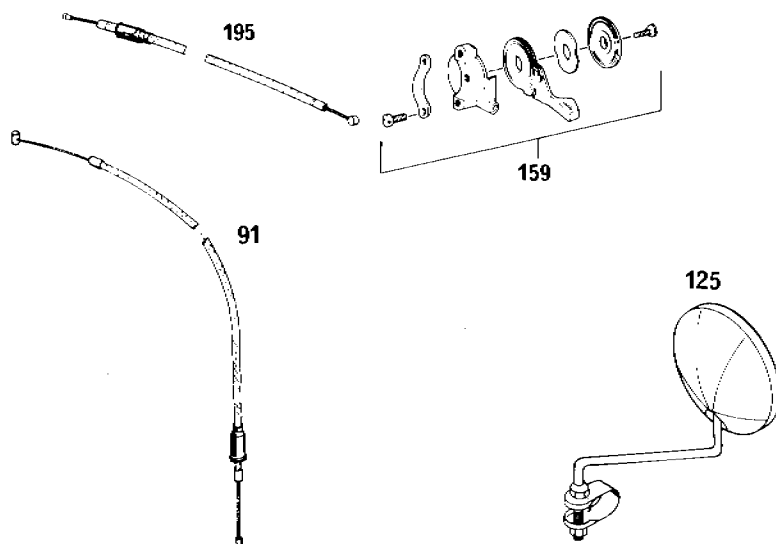

BILD NR. Ill. No. Fig. Fig.	TEILE NR. Part No. Ricambi-N. Ref.	BEZEICHNUNG Description Descrizione Denomination	STK. Qty. Qtà. n°
29	541.03.029.000	STÄNDERANSLAGROLLE / Stand stop roller Rullo ferma cavaletto / Rouleau de buttee	1
052	310.11.052.000	EINHÄNGEHAKEN / Hook Piastrina / Patte	1
52	200.07.052.000	SCHNAPPMUTTER B 3,5 / Snap nut Dado a scatto / Plaquette pour vis a tole	1
53	0981 350133	LINSENBLECHSCHRAUBE B 3,5 x 13 DIN 7981 Sheet-metal screw / Vite / Vis	1
60	570.07.060.000	KETTENSCHUTZ / Chain guard Carter catena / Guide chaine	1
61	501.07.061.000	KETTENRADABDECKUNG VORNE / Front chain guard Carter catena ant./ Guide chaine avant	1
62	0931 060603	SECHSKANTSCHRAUBE M 6x60 DIN 931 Hexagon head bolt / Vite / Vis	1
63	0963 060163	SENKSCHRAUBE M 6x16 DIN 963 Flat head screw / Vite / Vis	1
64	543.07.064.000	HALTERUNG FÜR KETTENSCHUTZ / Chain guard bracket Porta carter catena / Fixation guide chaine	1
65	0933 060163	SECHSKANTSCHRAUBE M 6x16 DIN 933 Hexagon head bolt / Vite / Vis	4
68	0797 060003	ZAHNSCHEIBE J 6 DIN 6797 / Lock washer Rondella / Rondelle	1
69	0125 060003	SCHEIBE A 6 DIN 125 / Washer Rondella / Rondelle	3
72	501.07.072.000	DISTANZSTÜCK / Spacer bushing Distanziale / Entretoise	1
75	501.07.075.000	HALTERUNG FÜR KETTENSCHUTZ / Chain guard bracket Porta carter catena / Fixation guide chaine	1
76	0933 060203	SECHSKANTSCHRAUBE M 6x20 DIN 933 Hexagon head bolt / Vite / Vis	3
77	0137 060000	FEDERSCHEIBE B 6 DIN 137 / Spring washer Rondella / Rondelle	3
79	0021 060003	SCHEIBE A 6 DIN 9021 / Washer Rondella / Rondelle	5
80	0985 060003	SS-MUTTER M 6 DIN 985 / Self locking nut Dado / Ecroû	5
136	550.03.136.000	BLINDSTOPFEN Ø 10 / Plastic cap Coperchio / Couvercle	nB

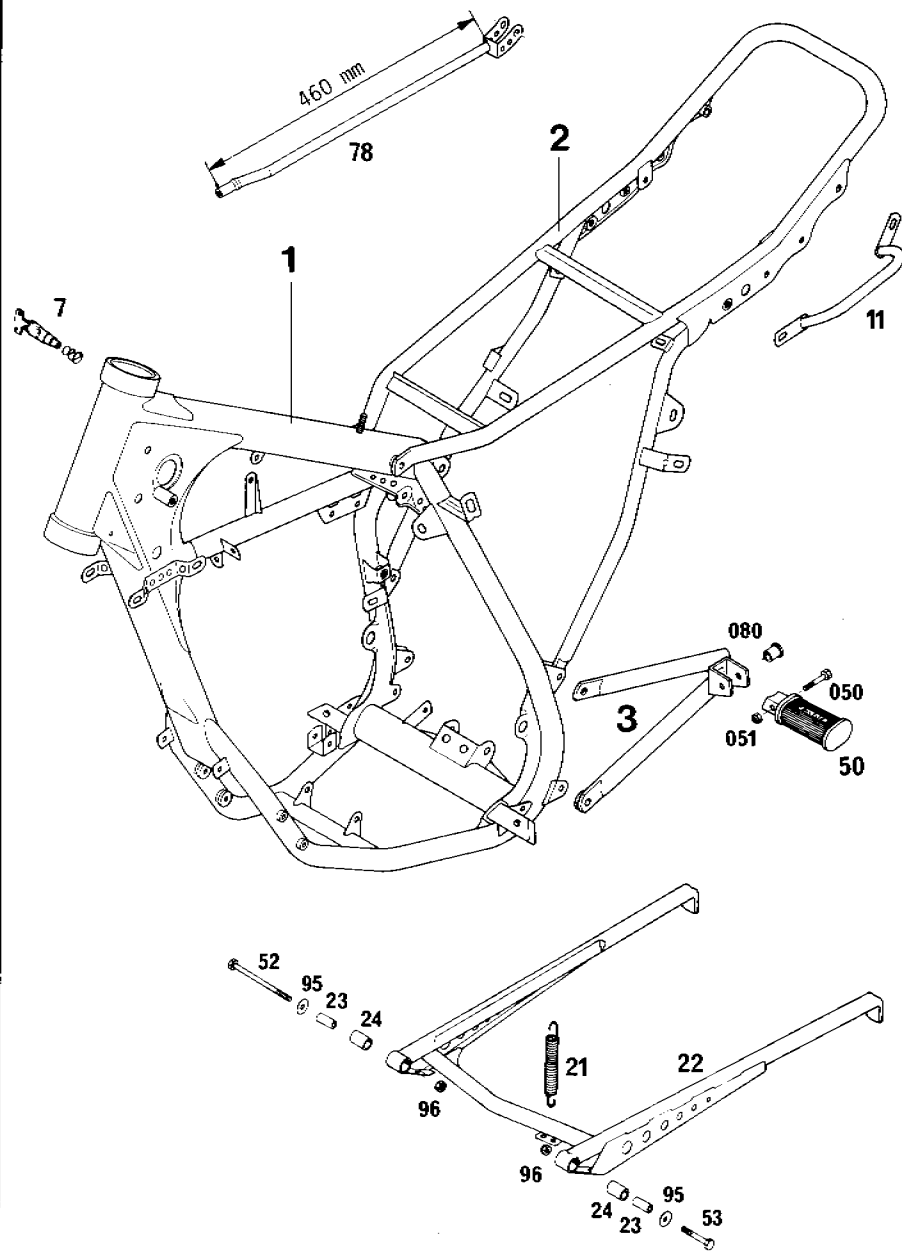
6	400.06.006.000	FASONSCHLEIBE / Washer Rondella / Rondelle	1
26	0471 120010	SEEGERRING 12x1 DIN 471 / Circlip Anello seeger / Circlips	2
27	541.03.027.000	FEDERLASCHE / Retaining plate Piastra di tenuta / Fixation ressort	1
28	501.03.028.000	BÜCHSE FÜR STÄNDERROLLE / Bushing Boccola / Bague	1

nB = NACH BEDARF / as required / a richiesta / selon besoin

ORIGINAL
ERSATZTEILE

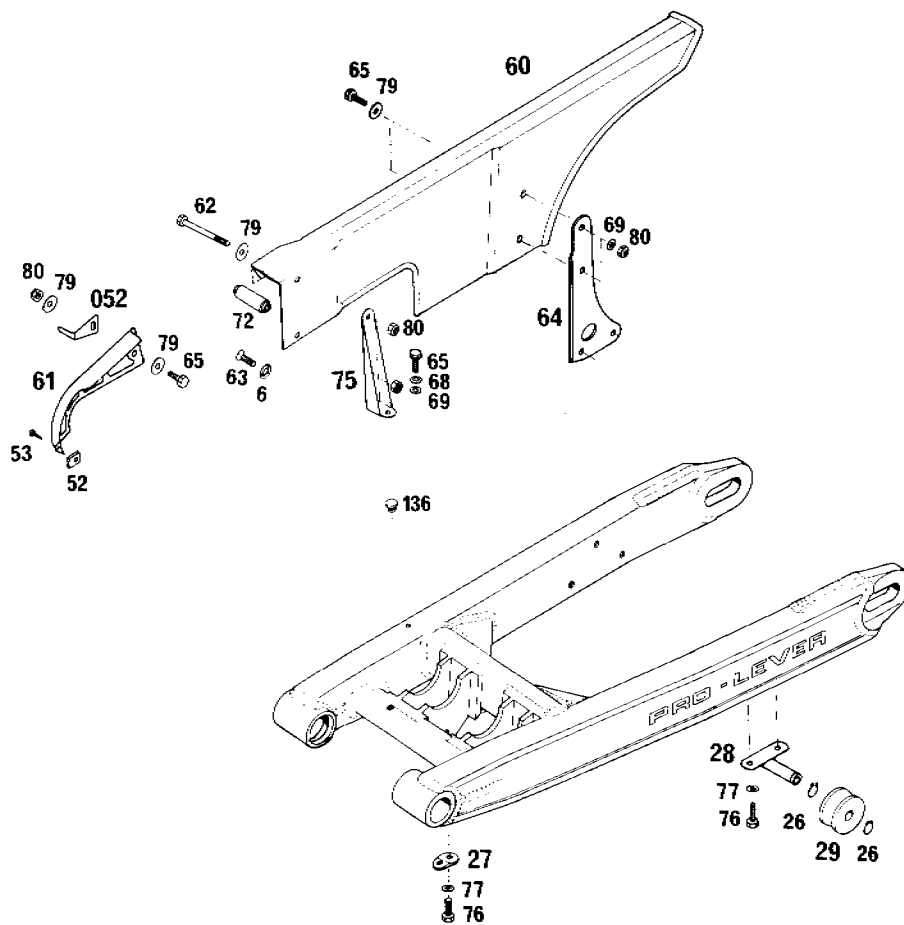
FEDERBEIN / SHOCK ABSORBER / AMMORTIZZATORE / AMORTISSEUR

125 GS '84

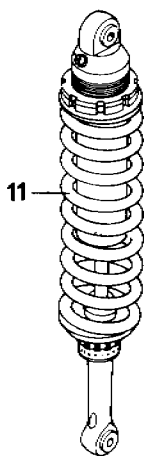

10

BILD NR. Ill. No. Fig. Fig.	TEILE NR. Part No. Ricambi-N. Ref.	BEZEICHNUNG Description Descrizione Dénomination	STK. Qty. Qtà. Qté.
10	501.04.110.000	FEDERBEIN KPL. / Shock absorber cpl. Ammortizzatore cpl. / Amortisseur cpl.	1
11	501.04.011.000	FEDER HO 215 (= HO 213) Spring / Molla / Ressort	1 MX, MXC, GS

ORIGINAL
ERSATZTEILE

AUSPUFFANLAGE / EXHAUST SYSTEM / TUBO SCARICO / ECHAPPEMENT

125 GS '84



BILD NR. Ill. No. Fig. Fig.	TEILE NR. Part No. Ricambi-N. Ref.	BEZEICHNUNG Description Descrizione Dénomination	STK. Qty. Qtà. Qté.
57	543.05.057.000	SILIKON-SCHLAUCH / Tube Tubo / Diurite	1
58	543.05.058.000	SCHLAUCHBINDER D 4 / Clamp Fascetta / Collier	2
70	501.05.570.000	AUSPUFFANLAGE (DOPPELWAND) / Exhaust pipe Tubo scarico / Echappement	1
80	543.05.080.000	ENDDAMPFER KPL. / Silencer cpl. Silenziatore / Silencieux cpl.	1



BILD NR. Ill. No. Fig. Fig.	TEILE NR. Part No. Ricambi-N. Réf.	BEZEICHNUNG Description Descrizione Denomination	STK. Qty. Qtà. Qté.
2	501.06.002.000	FILTERDECKEL / Airbox cover Coperchio / Couvercle	1

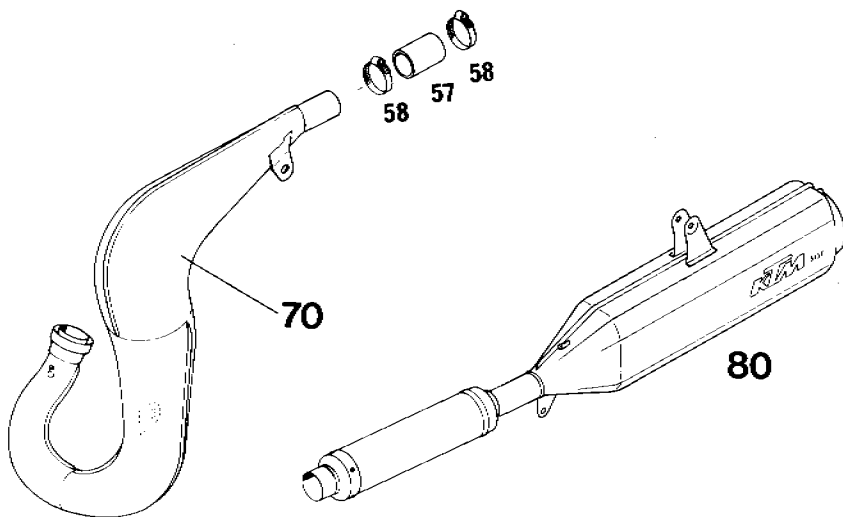

BILD NR. Ill. No. Fig. Fig.	TEILE NR. Part No. Ricambi-N. Réf.	BEZEICHNUNG Description Descrizione Denomination	STK. Qty. Qtà. Qté.
5	550.07.005.200	KRAFTSTOFFHAHN KPL. "OFF - ON - RES" Gas tap cpl. Rubinetto cpl. / Robinet d'essence cpl.	1
43	571.07.043.000	HALTERIEMEN / Supporting strap Maniglia sedile / Boucle de maintien	nB

nB = NACH BEDARF / as required / a richiesta / selon besoin

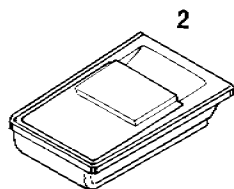

BILD NR. Ill. No. Fig.	TEILE NR. Part No. Ricambi-N. Ref.	BEZEICHNUNG Description Descrizione Dénomination	STK. Qty. Qtà. Qtè.
11	570.08.011.000	KOTFLÜGELVERBREITERUNG / Front fender extension Copri parafangho / Elargisseur de garde boue	nB
12	570.08.012.000	KOTFLÜGELVERBREITERUNG / Front fender extension Copri parafangho / Elargisseur de garde boue	nB
13	570.08.013.000	HINTERRADSCHUTZBLECH / Rear fender Parafangho post. / Garde boue arriere	1
15	501.08.015.000	SCHUTZBLECHVERLÄNGERUNG / Rear fender extension Para spruzzi posteriore / Bavette de garde boue	nB
015	432.12.415.000	DISTANZROLLE / Spacer Distanziale / Entretoise	nB
20	543.08.020.000	SCHUTZBLECH-VORDERTEIL / Fender - front part Parafango - meta ant. / Partie avant du garde boue	1
22	0933 060163	SECHSKANTSCHRAUBE M 6x16 DIN 933 Hexagon head bolt / Vite / Vis	4
23	0931 060353	SECHSKANTSCHRAUBE M 6x35 DIN 931 Hexagon head bolt / Vite / Vis	2
24	0931 060453	SECHSKANTSCHRAUBE M 6x45 DIN 931 Hexagon head bolt / Vite / Vis	nB
25	0021 060003	SCHEIBE A 6 DIN 9021 / Washer Rondella / Rondelle	nB
26	0985 060003	SS-MUTTER M 6 DIN 985 / Self locking nut Dado / Ecrou	nB
43	432.06.043.000	BLINDNIETE / Blind rivet Rivetta / Rivet	nB

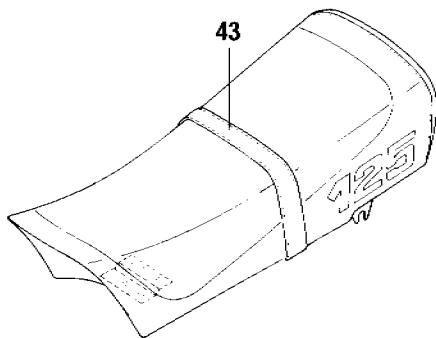
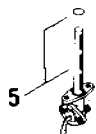
nB = NACH BEDARF / as required / a richiesta / selon besoin

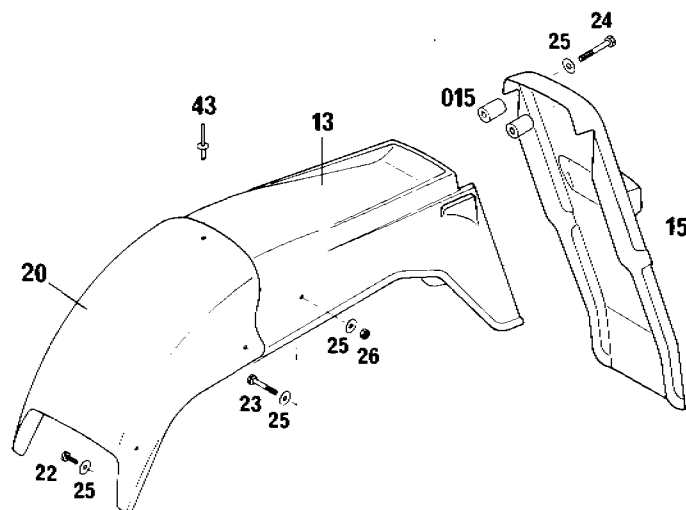
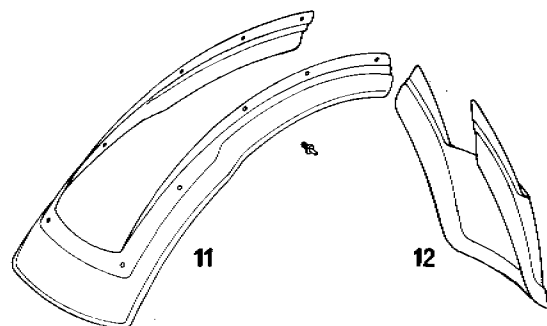

BILD NR. Ill. No. Fig. Fig.	TEILE NR. Part No. Ricambi-N. Réf.	BEZEICHNUNG Description Descrizione Denomination	STK. Qty. Qtà. Qtè.
030	543.09.530.044	BREMSANKERDECKEL KPL. / Brake anchor plate cpl. Cartella portaceppi cpl. / Flasque de frein cpl.	1
30	543.09.530.000	BREMSANKERDECKEL LOSE / Brake anchor plate Cartella portaceppi / Flasque nue	1
53	543.11.053.000	SCHRAUBENRAD / Worm gear Corona conta km / Signon de flasque avant	1
54	543.11.054.000	RITZEL / Worm Pignone conta km / Setit signon	1
55	550.11.055.000	BÜCHSE UNTEN 4,8x9x9,2 / Bushing Boccola / Bague	1
56	550.11.056.000	BÜCHSE OBEN 6,8x11x11 / Bushing Boccola / Bague	1
57	550.11.057.000	SCHEIBE 7x2mm / Washer Rondella / Rondelle	1
82	543.09.082.000	BÜCHSE (31 mm lang) / Bushing Distanziale / Entretoise	1
83	550.09.083.000	ANLAUFSCHLEIBE 21,2 x 37,6 x 0,4 / Washer Rondella / Rondelle	1
87	0933 060203	SECHSKANTSCHRAUBE M 6x20 DIN 933 Hexagon head bolt / Vite / Vis	1
99	550.09.099.000	REIFENHALTESTIFT ø 3,3 mm / Tyre lock pin Chiodo tenuta gomma / Goujon de grippe-Pneu	GS 10

- 543.09.501.044 VORDERRAD KPL., OHNE BEREIFUNG 1
Front wheel cpl. without tyre
Ruota anteriore cpl. senza gomma
Roue avant cpl. sans pieces caoutchouc

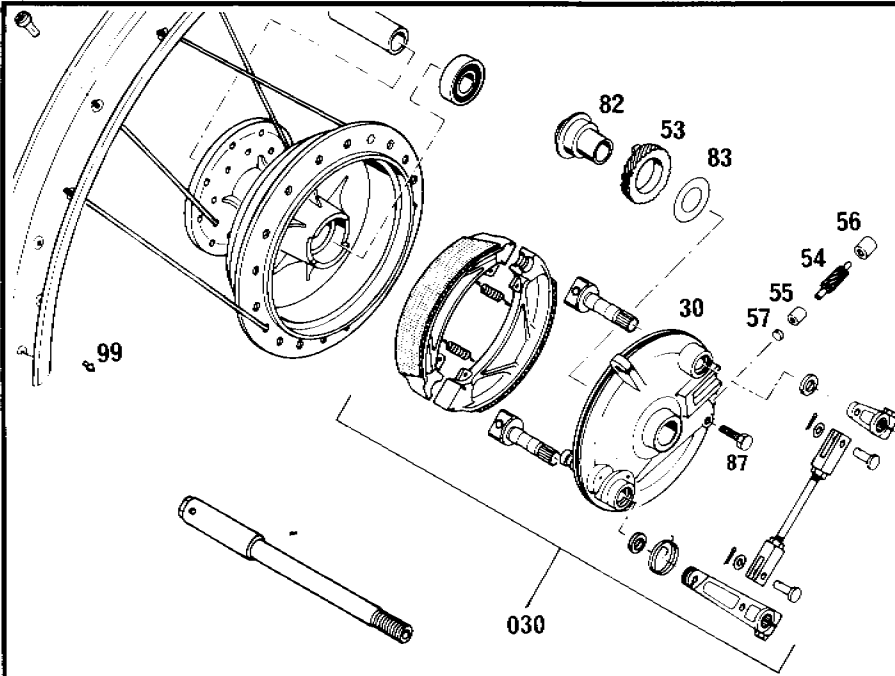
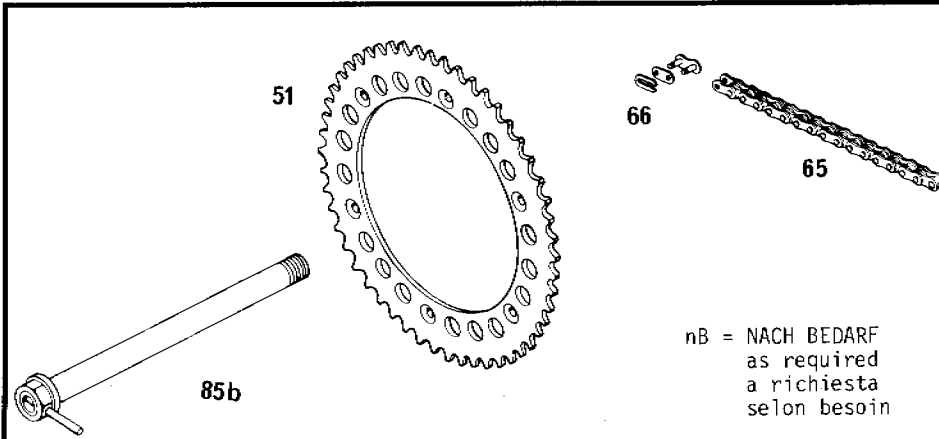

nB = NACH BEDARF
as required
a richiesta
selon besoin

51	543.10.051.045	KETTENRAD 5/8x1/4" 45-Z / Sprocket Corona dentana / Couronne arriere	1
	543.10.051.048	KETTENRAD 5/8 x 1/4" 48-Z	1
	543.10.051.050	KETTENRAD 5/8 x 1/4" 50-Z	1
65	500.10.065.000	ROLLENKETTE 5/8 x 1/4" / Chain Catena / Chaîne	1
	500.10.065.001	ROLLENKETTE 5/8 x 1/4" / Chain 1 m Catena / Chaîne	nB
66	500.10.066.000	KETTENSCHLOSS 5/8 x 1/4" / Master link Guido catena / Guide chaîne	1
85b	543.10.585.000	STECKACHSE 268 mm / Axle for rear hub Perno ruota post./ Axe de roue arriere	1

"REGINA GOLD"



ORIGINAL
ERSATZTEILE

SCHEINWERFERMASKE "NIOX" , BLINKANLAGE
HEAD LIGHT MASK, FLASHERS

125 GS '84

BRD, SCHWEIZ, FINNLAND, JAPAN



BILD NR. Ill. No.	TEILE NR. Part No.	BEZEICHUNG Description	STK. Qty.
-	550.11.600.544	SCHEINWERFERMASKE KPL. MONTIERT, VERSTELLBAR TEILE 1,2b,5,8,31,38,43,44,45 Head light mask cpl.	1
1	550.11.600.000	SCHEINWERFERMASKE ϕ 120 mm / Head light mask	1
2a	550.11.602.244	SCHEINWERFEREINSATZ KPL. ϕ 120 mm / Reflector cpl.	1
2b	550.11.602.444	SCHEINWERFEREINSATZ KPL. MIT HALTERING Reflector cpl. with holding ring	1
2	510.11.602.000	SCHEINWERFERGLAS / Head light glass	1
3	510.11.603.000	DICHTRING / Seal ring	1
4	510.11.604.000	REFLEKTOR / Reflector	1
5	510.11.005.000	KUGELLAMPE 6V 3W / Bulb	1
8	510.11.608.000	LAMPENFASSUNG / Socket	1
12	571.11.012.000	BLINKLEUCHE KPL. / Flasher cpl.	4
13	571.11.013.000	LEUCHTHAUBE MIT SCHRAUBE / Lens cpl.	4
15	310.11.045.027	LAMPE 6V 10W Sockel BA 15 s / Bulb	4
19	500.11.719.000	BLINKERTRÄGER / Flasher bracket	4
019	543.11.019.000	BLINKERTRÄGER LINKS / Flasher holder L/S	1
	543.11.119.000	BLINKERTRÄGER RECHTS / Flasher holder R/S	1
20	0912 080503	INNENSECHSKANTSCHRAUBE M 8x50 / Allen head screw	2
21	0797 100003	ZAHNSCHEIBE J 10 DIN 6797 / Lock washer	4
22	100.03.022.000	BOCHSE 8,2 x 12 x 8 / Bushing	2
23	0934 100003	SECHSKANTMUTTER M 10 DIN 934 / Hexagon nut	4
24	543.11.024.000	ABDECKUNG / Cover	1
27	330.11.027.000	KABELTOLLE (INNEN ϕ 15 mm) / Rubber sleeve	2
027	150.11.027.000	KABELTOLLE / Rubber sleeve	1
30	550.11.630.400	HALTERING / Holding ring	1
31	550.11.631.400	VERSTELLSCHRAUBE KPL. / Adjusting screw cpl.	1
35	550.11.635.400	SPANNFEDER / Spring	4
36	160.01.036.017	SCHRAUBENKOPFABDECKUNG / Cap	2
38	310.11.038.100	BILUXLAMPE 6V 35/35W / Bilux bulb	1



BILD NR. Ill. No.	TEILE NR. Part No.	BEZEICHNUNG Description	STK. Qty.
43	0085 050163	PAN-HEAD-SCHRAUBE M 5x16 DIN 85 / Pan-head-screw	2
44	0125 050003	SCHEIBE A 5 DIN 125 / Washer	2
45	0985 050003	SS-MUTTER M 5 DIN 985 / Self locking nut	1
58	570.11.058.000	GUMMITÜLLE / Rubber sleeve	1
61	570.11.061.000	ZUNDSCHLOSSKAPPE / Cover	1
62	570.11.062.000	HALTBLECH / Support plate	1
63	0912 080453	INNENSECHSKANTSCHRAUBE M 8x45 DIN 912	1
66	362.11.066.000	ZUNDSCHLOSS KPL."MERIT" / Ignition lock cpl.	1
67	720.11.067.000	ZUNDSCHLÜSSEL (Bitte Schlüssel-Nr. angeben) Ignition key (Please quote key no.)	1
70a	543.11.070.000	ABBLENDSCALTER KPL. MIT KABEL Headlamp switch cpl. with cable	1
70b	570.11.070.050	SCHALTERAUFNAHME / Switch support	1
75	543.11.075.000	KABELSTRANG KPL. / Wiring harness cpl.	1
76	440.11.076.180	KABELBAND 180 mm / Plastic band BRD	4
84	440.11.084.000	STECKVERBINDER 4-polig / Cable connector	1
85	543.11.085.000	STECKVERBINDER 9-polig / Cable connector	1
86	550.11.186.000	SCHEINWERFERHALTER / Head light bracket	4

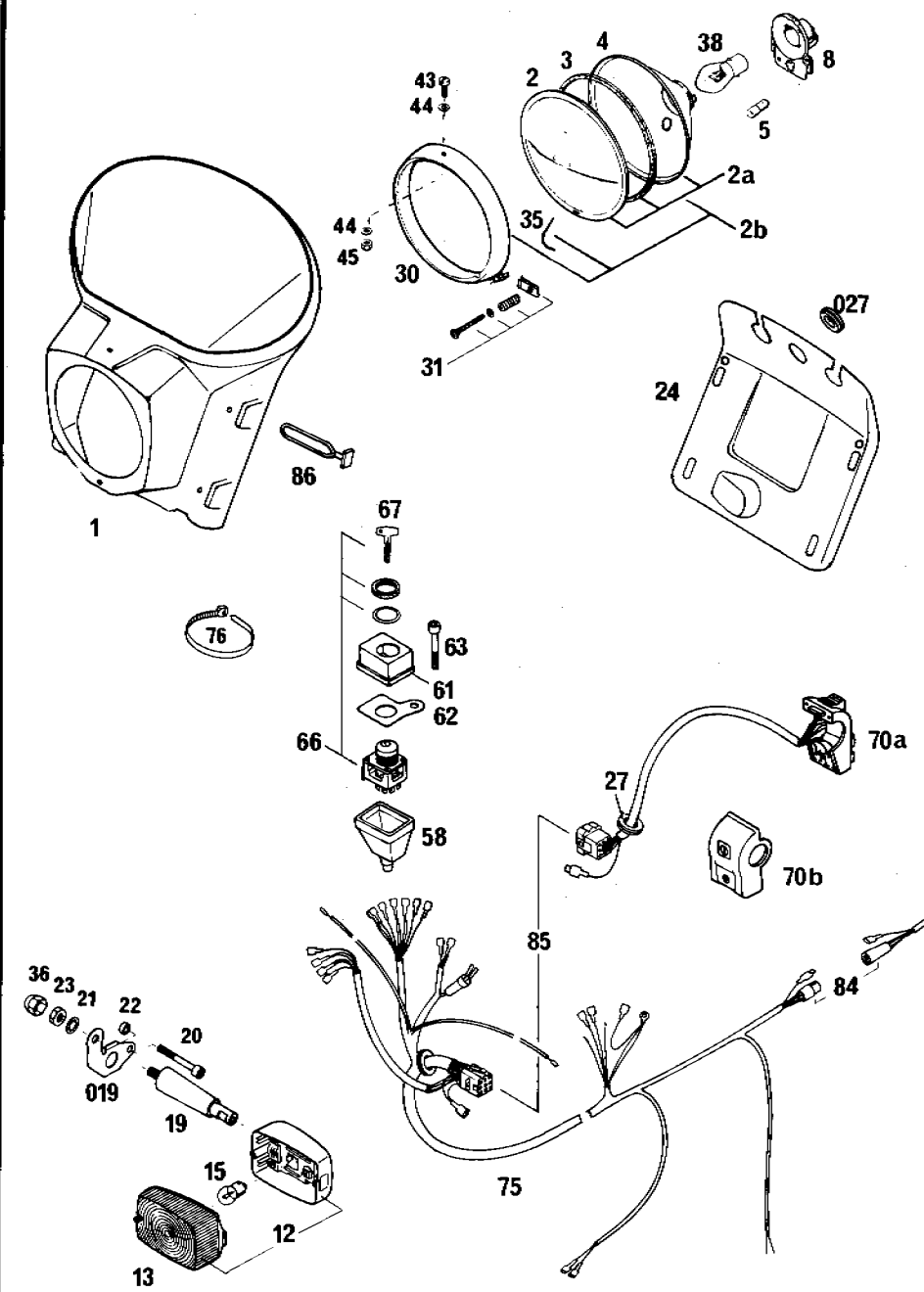

ORIGINAL
ERSATZTEILE

SCHEINWERFERMASKE "ACERBIS" / HEAD LIGHT MASK
MASCHERINA FARO / MASQUE DE PHARE

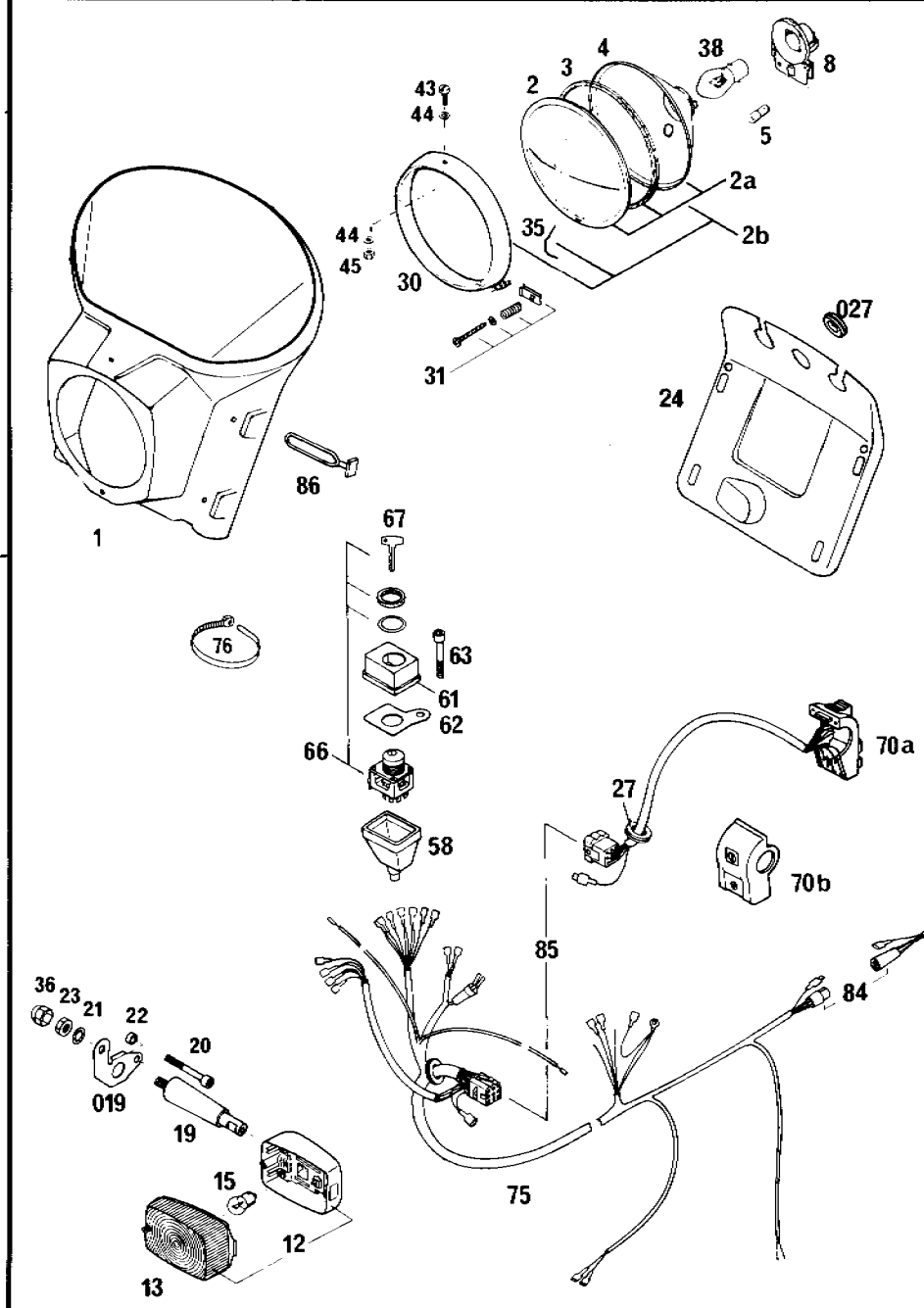
125 GS '84

ITALIEN, NIEDERLANDE, GROSSBRITANIEN
SPANIEN, AUSTRALIEN, BELGIEN



BILD NR. Ill. No. Fig. Fig.	TEILE NR. Part No. Ricambi-N. Réf.	BEZEICHNUNG Description Descrizione Denomination	STK. Qty. Qtà. Qté.
-	542.11.001.044	SCHEINWERFERMASKE KPL. (TEILE 1,2,3,5,9,31,36,38) Head light mask cpl. Mascherina faro cpl. / Masque de phare cpl.	1
1	570.11.001.000	SCHEINWERFERMASKE / Head light mask Mascherina faro / Masque de phare	1
2	570.11.002.000	SCHEINWERFEREINSATZ / Reflector cpl. Riflettore cpl. / Reflecteur cpl.	1
3	570.11.003.000	HALTERING / Holding ring Cornice / Portiere de phare	1
5	510.11.205.000	SOFFITTENLAMPE 6V 3W / Bulb Lampadina / Lampe	1
9	570.11.009.000	ABDECKKAPPE / Cover Coperchio / Couvercle	1
10	510.11.210.000	DROSSELSPULE / Coil Impedanza / Regulateur de tension	1
12	510.11.212.000	SCHRAUBE KPL. / Bolt cpl. Vite cpl. / Vis cpl.	1
24	543.11.024.000	ABDECKUNG / Cover Coperchio / Couvercle interieur	1
27	330.11.027.000	KABELTÜLLE (INNEN Ø 15 mm) / Rubber sleeve Guscio passacavo / Cache cable	1
31	570.11.031.000	VERSTELLSCHRAUBE / Adjusting screw Vite di registro / Vis	1
36	570.11.036.000	LAMPENFASSUNG / Socket Porta lampada / Porte lampe	1
38	310.11.038.100	BILUX-LAMPE 6V 35/35W Ba20d / Bilux bulb Lampadina Bilux / Lampe code-phare	1
86	550.11.186.000	SCHEINWERFERHALTER / Headlight bracket Portafaro / Fixation de phare	4
96	542.01.196.000	KLEBEFOLIE / Decal Decalcomanie / Calque	1
99	510.11.099.000	ABBLENDSCALTER CEV / Headlamp switch Interruttore cpl. / Contacteur general	1
099	550.11.599.000	ZUGSCHALTER / Head lamp switch Interruttore / Contacteur	nB
-	510.11.575.000	KABELSTRANG KPL. / Wiring harness cpl. Cavo cpl. / Cable électrique cpl.	1

nB = NACH BEDARF / as required / a richiesta / selon besoin



BILD NR. Ill. No. Fig. Fig.	TEILE NR. Part No. Ricambi-N. Ref.	BEZEICHNUNG Description Descrizione Denomination	STK. Qty. Qtà. Qté.
-	550.11.600.044	SCHEINWERFERMASKE KPL. MONTIERT "LUXOR", NICHT VERSTELLBAR TEILE 1,02,8,9,38,40,41,42 Masque de phare cpl.	1
1	550.11.600.000	SCHEINWERFERMASKE ø 120 mm / Masque de phare	1
02	550.11.602.044	SCHEINWERFEREINSATZ KPL. "LUXOR" ø 120 mm Reflecteur cpl.	1
2	510.11.602.028	SCHEINWERFERGLAS "LUXOR" / Glace de diffusion	1
4	510.11.604.028	REFLEKTÖR "LUXOR" / Reflecteur	1
5	200.11.045.000	SOFFITTENLAMPE 6V 5W / Lampe	1
8	510.11.608.028	LAMPENFASSUNG "LUXOR" / Porte lampe	1
9	550.11.609.000	SCHEINWERFERHALTERUNG / Fixation de phare	1
10	510.11.210.000	DROSSELSPULE / Regulateur de tension	1
12	510.11.212.000	SCHRAUBE KPL. / Vis cpl.	1
24	543.11.024.000	ABDECKUNG / Couvercle interieur	1
27	330.11.027.000	KABELTÜLLE (INNEN ø 15 mm) / Cache cable	1
38	510.11.009.028	BILUXLAMPE 6V 35/45 W GELB / Lampe code-phare	1
40	0084 040123	ZYLINDERSCHRAUBE M 4x12 DIN 84 / Vis	3
41	0125 040003	SCHEIBE A 4 DIN 125 / Rondelle	6
42	0934 040003	SECHSKANTMUTTER M 4 DIN 934 / Ecrou	3
86	550.11.186.000	SCHEINWERFERHALTER / Fixation de phare	4
99	510.11.099.000	ABBLENDSCALTER CEV / Contacteur general	1
-	510.11.575.000	KABELSTRANG KPL. / Cable electrique cpl.	1

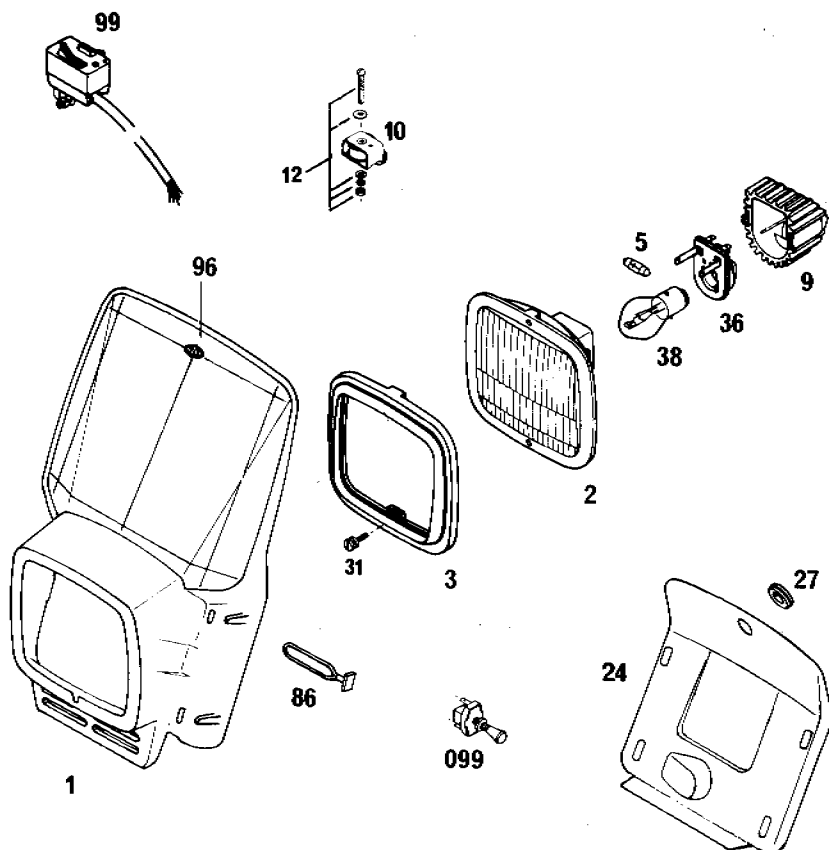

BILD NR. Ill. No. Fig.	TEILE NR. Part No. Ricambi-N. Ref.	BEZEICHUNG Description Descrizione Denomination	STK. Qty. Qtà. Qté.
21	400.11.021.000	KONTROLLAMPE 6V BLAU / Lamp blue Lampadina spia blu / Témoin bleu	1
22	100.03.022.000	BÜCHSE 8,2 x 12 x 8 / Bushing Bussola / Entretoise	2
25	310.11.025.000	KUGELLAMPE 6V 0,6 W / Bulb Lampadina / Lampe	1
29	340.11.029.000	KABELTÜLLE GESCHLOSSEN / Rubber sleeve Guscio passacavo / Cache cable	1
30	570.11.030.000	TACHOMETERHALTERUNG / Speedometer bracket Staffa conta km / Fixation de compteur	1
40	550.11.040.000	RÜCKLICHT KPL. / Taillight cpl. Fanalino cpl. / Lanterne arriere cpl.	1
41	550.11.041.000	RÜCKLICHTKAPPE KPL. / Rear light lens cpl. Lente fanalino cpl. / Cabochon arriere cpl.	1
42	550.11.042.000	RÜCKLICHTGEHÄUSE / Taillight case Carter fanalino / Carter lanterne	1
43	571.11.043.000	DISTANZSTÜCK / Spacer Distanziale / Entretoise	nB
45	520.11.045.100	RÜCKLICHTBIRNE 6V 18/5W / Taillight bulb Lampadina fanalino / Lampe arriere	1
50	447.11.050.000	BREMSLICHTZUGSCHALTER / Brake light switch Interruttore stop / Contacteur de stop	1
51	310.11.051.000	ZUGFEDER / Spring Molla / Ressort	1
60	310.11.060.000	SCHNARRE "CPM" / Rattle Arrisatore acustico in corrente alternata Klaxon courant alternatif	1
510.11.060.028		SCHNARRE "TR8" / Klaxon courant alternatif	F 1
400.11.060.000		GLEICHSTROMHORN "CEV" / Direct current horn Arrisatore acustico in corrente continua Klaxon courant continu	1
510.11.060.026		GLEICHSTROMHORN "BOSCH"	BRD 1

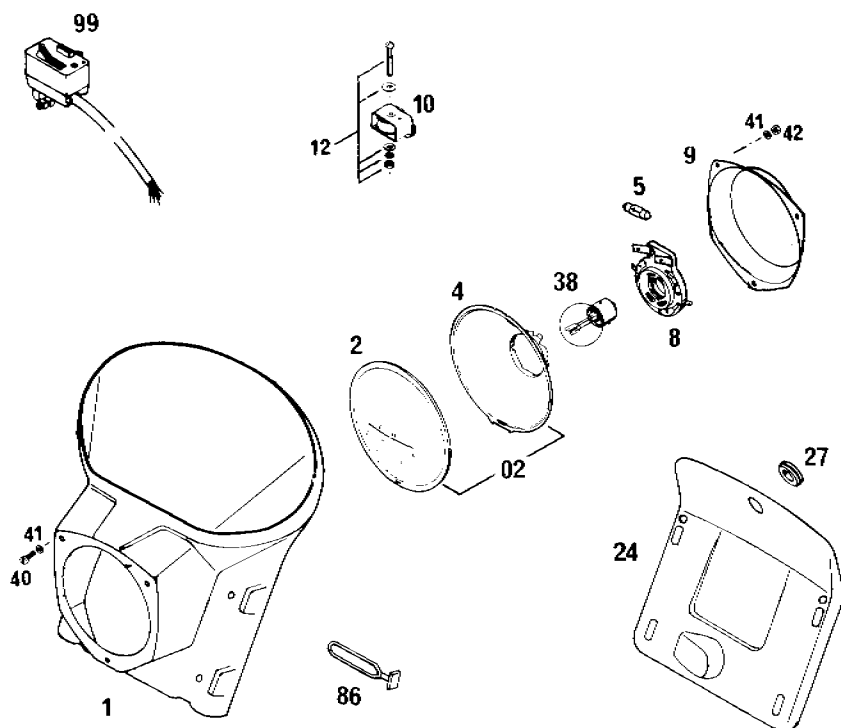

BILD NR. Ill. No. Fig. Fig.	TEILE NR. Part No. Ricambi-N. Réf.	BEZEICHNUNG Description Descrizione Dénomination	STK. Qty. Qtà. Qté.
61	0933 060203	SECHSKANTSCHRAUBE M 6x20 DIN 933 Hexagon head screw / Vite / Vis	5
061	0931 060503	SECHSKANTSCHRAUBE M 6x50 DIN 931 Hexagon head screw / Vite / Vis	nB
62	0797 060003	ZAHNSCHEIBE J 6 DIN 6797 / Lock washer Rondella / Rondelle	3
63	0021 060003	SCHEIBE A 6 DIN 9021 / Flat washer Rondella / Rondelle	7
64	0985 060003	SS-MUTTER M 6 DIN 985 / Self locking nut Dado / Ecrou	4
68	570.11.068.000	TACHOGEHAUSE / Case Coppa / Carter	1
69	330.11.069.000	STECKFASSUNG / Socket Porta lampada / Porte lampe	1
70	0912 080403	INNENSECHSKANTSCHRAUBE M 8x40 DIN 912 Allen head screw / Vite / Vis	2
73	400.11.073.000	KLEMMLEISTE 12-TEILIG / Junction bloc Morsettiera / Domino	nB
75a	510.11.075.051	KABEL FÜR RÜCKLICHT / Cable for taillight Cavo per fanalino / Cable pour lanterne	1
75b	543.11.075.051	KABEL FÜR RÜCKLICHT UND BLINKER Cable for taillight and flashers	1
76	440.11.076.180	KABELBAND 180 mm / Plastic band Fascetta / Collier	nB
80	550.11.080.000	TACHOMETER ø 60, 140 km/h / Speedometer Conta kilometro / Compteur	1
88	510.11.188.000	TACHOWELLE 1020 mm / Speedometer drive cable Corda conta km / Cable de compteur	1
	510.11.188.100	TACHOWELLE 1050 mm / Speedometer drive cable Corda conta km / Cable de compteur	nB
109	400.11.109.000	SICHERUNG 8 AMPERE / Fuse Fusibile / Fusible	1
140	440.11.140.000	BLINK-LADEEINHEIT ULO 80166 Battery / Batteria / Batterie	1
141	400.11.141.000	SICHTFENSTER / Glass plate Finestrino / Croissé de contrôle	1

nB = NACH BEDARF / as required / a richiesta / selon besoin

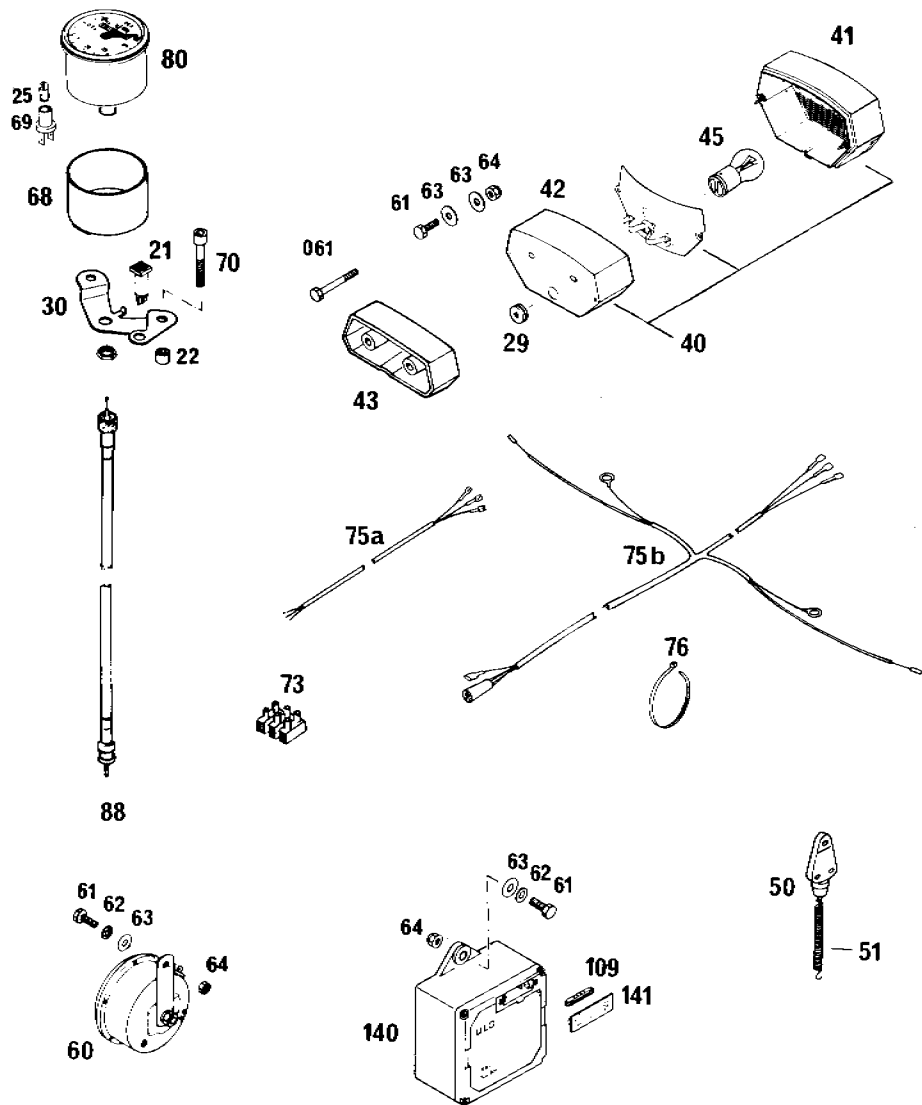
KONSTRUKTIONS- UND AUSFÜHRUNGSÄNDERUNGEN VORBEHALTEN ;

Without any guarantee for designing and executions-changes ;

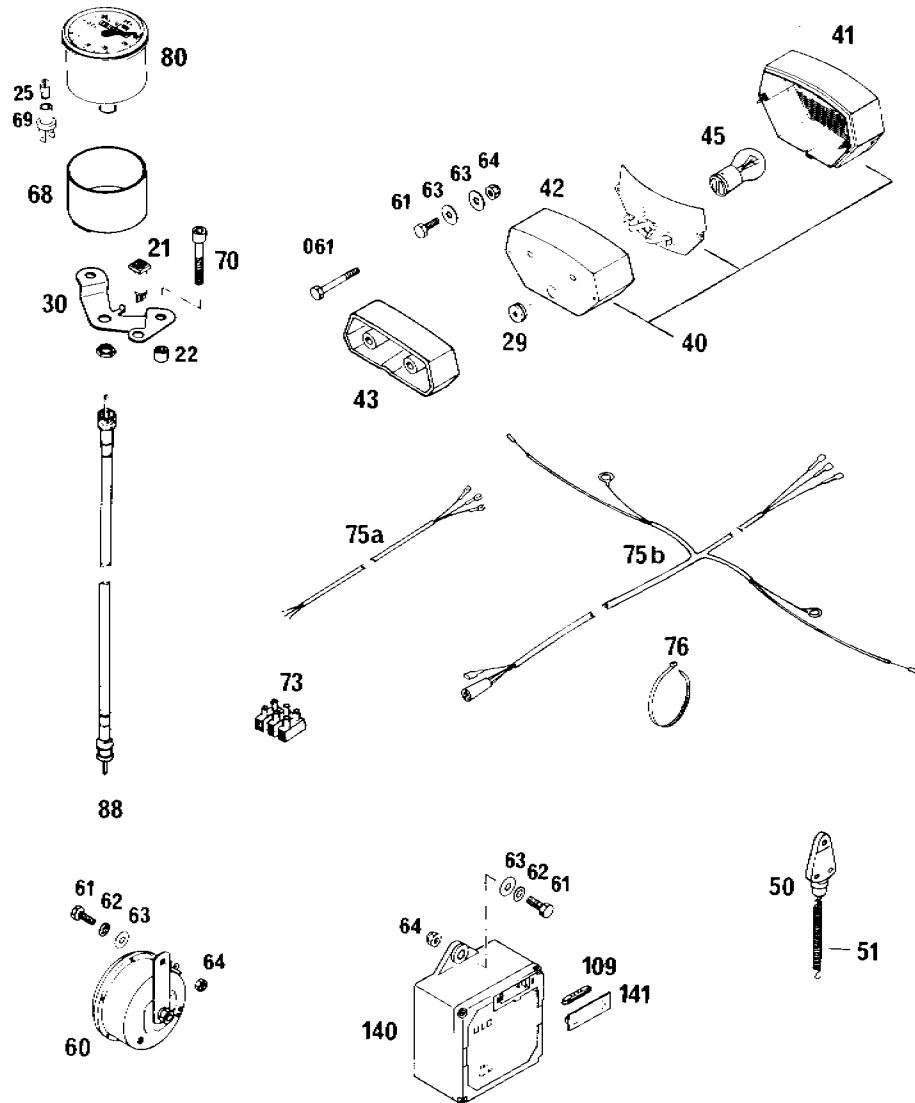
Si riserva modifiche di costruzione e d'esecuzione ;

Sous réserve de modifications dans la réalisation et la présentation ;